

**Bedienungsanleitung  
und  
Sicherheitsbestimmungen  
für  
HYDRAULISCHEN  
RICHTBÜGEL  
JO1320 und JO1502**

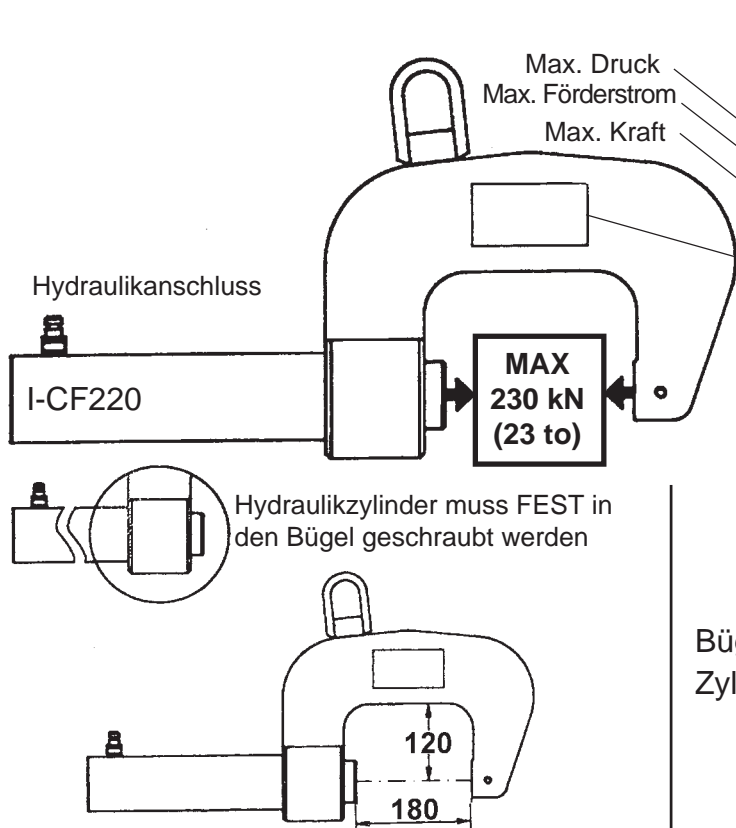

**JOSAM**



CE

BOX 419 S-701 48 ÖREBRO SWEDEN

TYPE JO1320 No. \_\_\_\_\_

MAX. HYDR. PRESSURE 70 MPa/10000 psi

4.0 l/min	0.1 l/min
0 MPa	70 MPa

MAX. FLOW

MAX. FORCE 230 kN (23 ton)

**ACHTUNG:**  
Verletzungsgefahr. Bügel hat einen hydraulisch beweglichen Kolben.

Bügelöffnung: 180 x 120 mm  
Zylinder: Kolbenhub 200 mm

## ZUBEHÖR FÜR RICHTBÜGEL JO1320

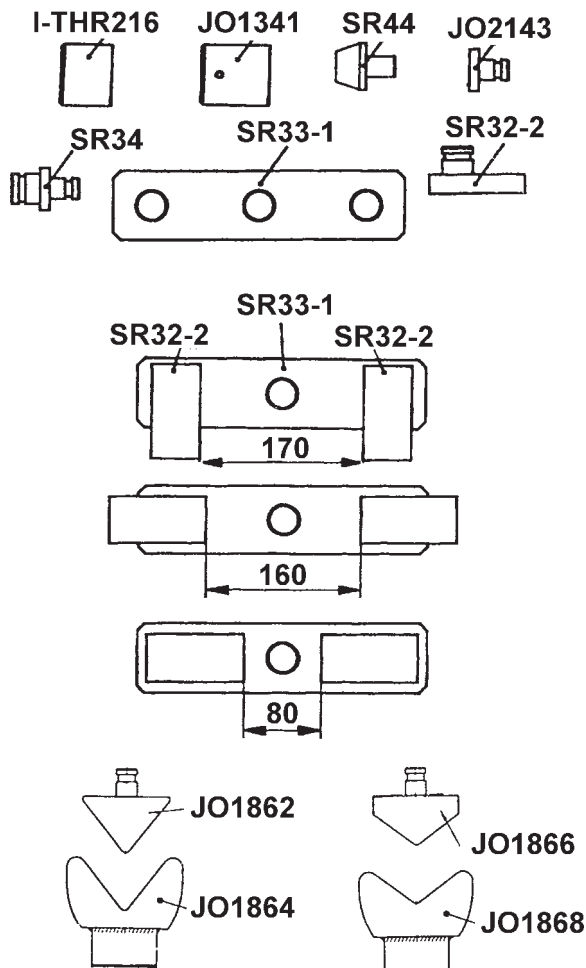

- I-THR216 Zylinderdruckkopf
- JO1341 Zylinderdruckkopf für Führungszapfen SR34 und Nietwerkzeug SR44.
- SR44 Nietwerkzeug
- JO2143 Druckkopf für Bügel
- SR33-1 (AL) Joch, Länge 300 mm
- SR34 Führungszapfen
- SR32-2 Stützplatte

Stützplatten SR32-2 können auf dem Joch SR33-1 in unterschiedlichen Positionen gesichert werden.

- JO1862 Druckkopf innen 75°
- JO1864 Druckkopf aussen 75°
- JO1866 Druckkopf innen 105°
- JO1868 Druckkopf aussen 105°

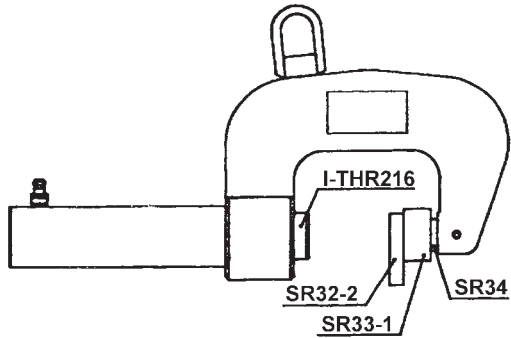

**Beispiel für Benutzung des Zubehörs bei Richtarbeiten**

Bügel

Joch SR33-1 mit Stützplatten SR32-2 und Führungszapfen SR34.

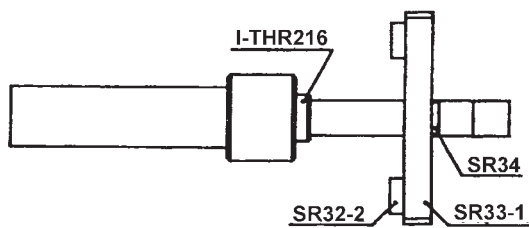

Hydraulikzylinder

Druckkopf I-THR216

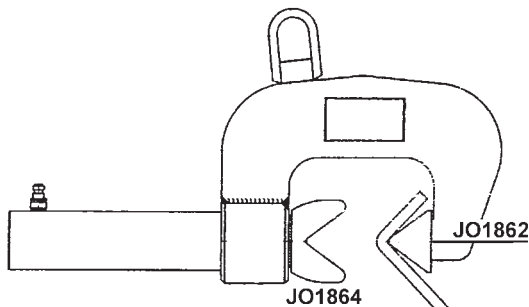

Bügel

Druckkopf JO1862

Hydraulikzylinder

Druckkopf JO1864

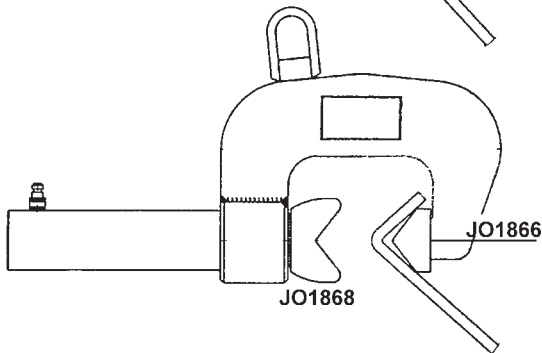

Bügel

Druckkopf JO1866

Hydraulikzylinder

Druckkopf JO1868

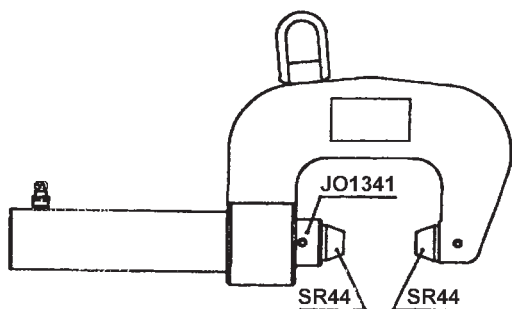

**Beispiel für Benutzung des Zubehörs bei Nietarbeiten**

**Max Durchmesser 13 mm Nieten**

Bügel

Nietwerkzeug SR44

Hydraulikzylinder

Druckkopf JO1341/NietwerkzeugSR44



**ACHTUNG:**  
Verletzungsgefahr. Bügel hat einen hydraulisch beweglichen Kolben.



Herstellungsjahr

Die Zapfen JO1503 ist für Standardheber geeignet

Max. Druck  
Max. Förderstrom  
Max. Kraft

A: I-CF320 AL  
B: I-CF320

		CE	
BOX 419 S-701 48 ÖREBRO SWEDEN			
<b>TYPE</b>	JO1502	<b>No.</b>	
<b>MAX. HYDR. PRESSURE</b>	70 MPa/10000 psi		
<b>MAX. FLOW</b>	4.0 l/min	0.1 l/min	
<b>MAX. FORCE</b>	230 kN (23 ton)		

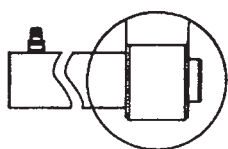
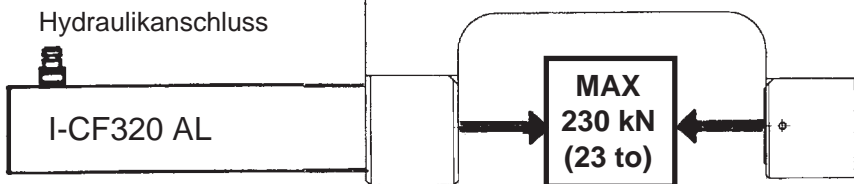

Hydraulikzylinder muss FEST in den Bügel geschraubt werden

**ACHTUNG:**  
Verletzungsgefahr. Bügel hat einen hydraulisch beweglichen Kolben.

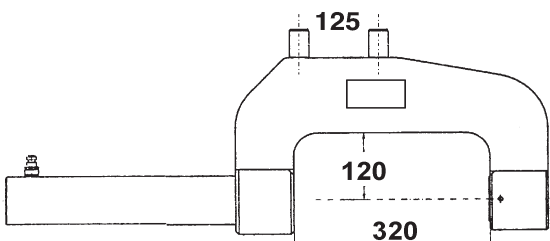

Bügelöffnung: 320 x 120 mm  
Zylinder: Kolbenhub 300 mm

## ZUBEHÖR FÜR RICHTBÜGEL JO1502



SR127 Einsetzring für Bügel

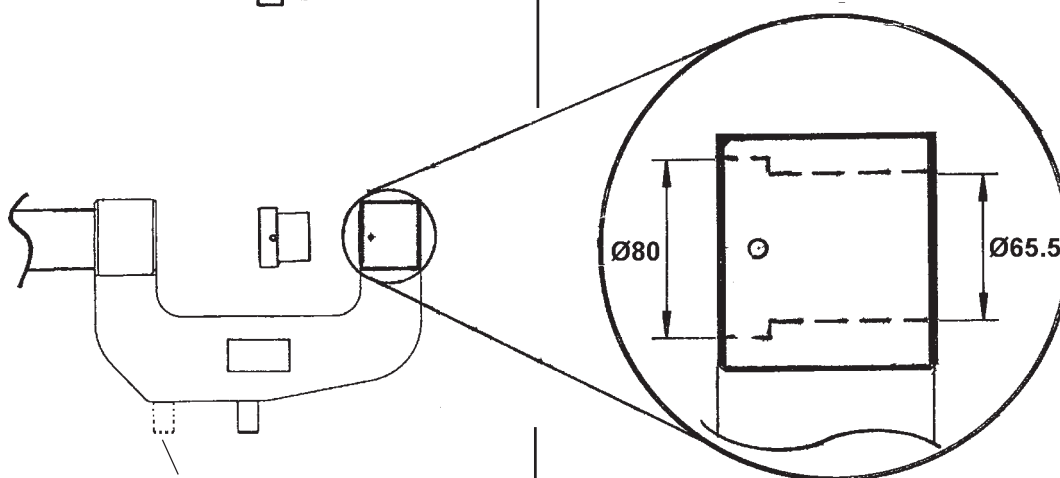

Die Zapfen JO1503 ist für Standardheber geeignet

Hersteller:  
 JOSAM lastbilteknik ab  
 Box 419 • 701 48 • ÖREBRO, Schweden  
 Tel: +46 19 30 40 00 • Fax: +46 19 32 03 16  
 E-mail: info@josam.se • Internet: www.josam.se

