

**Bedienungsanleitung
und
Sicherheitsbestimmungen
für**

**PRESS- UND ZUGBRÜCKE
JO 2000
(JO 20 AL)**

**GEGENBRÜCKE
JO 2010
(JO 21 AL)**



JOSAM



JOSAM frame press

Press- und Zugbrücke JO 2000 Gegenbrücke JO 2010

Press/pull trolley JO 2000

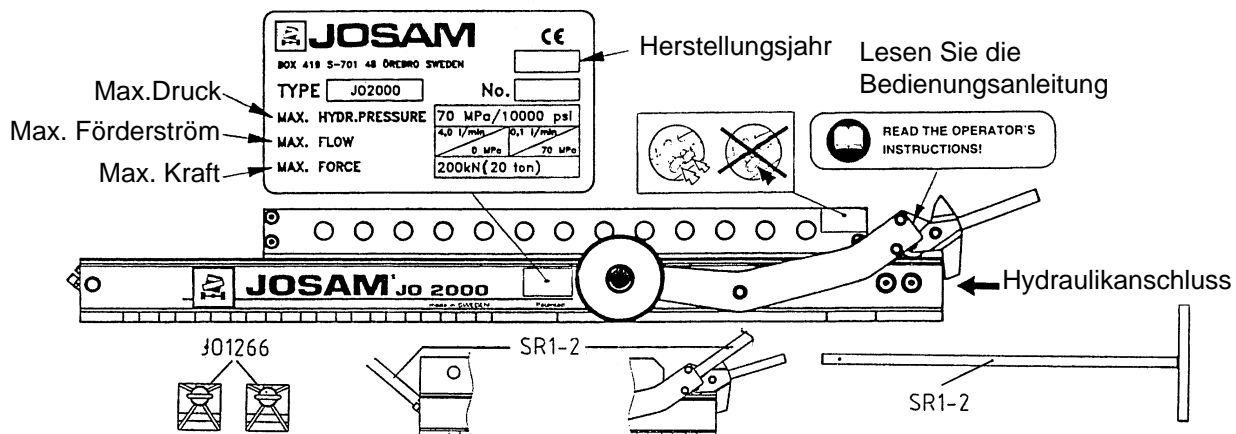

Counterstay trolley JO 2010

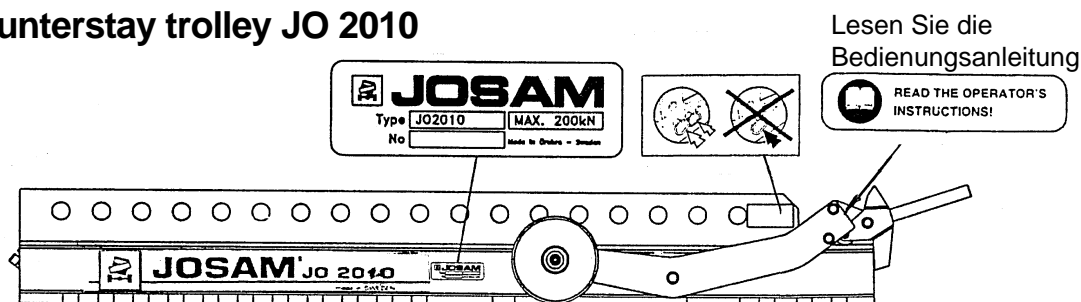

JO 2000 bei Benutzung als PRESS- UND ZUGBRÜCKE

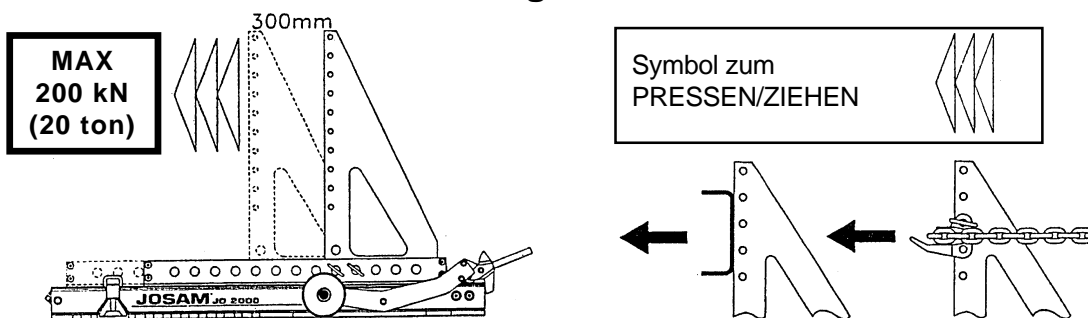

JO 2000 bei Benutzung als GEGENHALTER

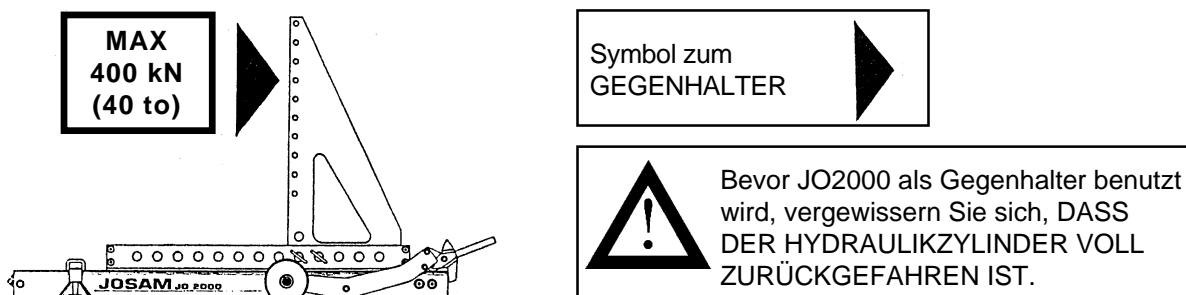

GEGENBRÜCKE JO 2010

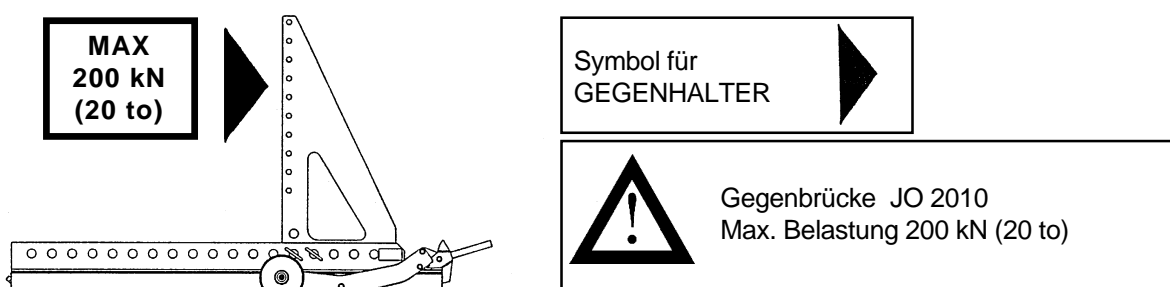



Anleitung zum Bewegen der Brücken JO 2000/JO 2010

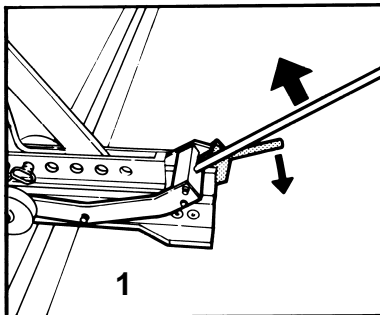

- 1 Heben Sie die Transportvorrichtung so, dass der Griff nach unten schwenkt.

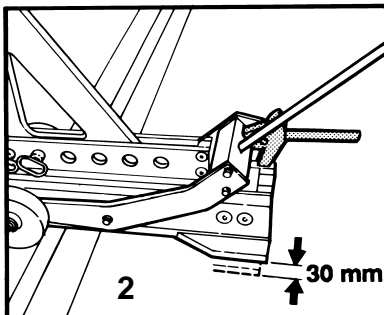

- 2 Die Brücke JO 2000/JO 2010 und das Zubehör können nun bequem bewegt werden.

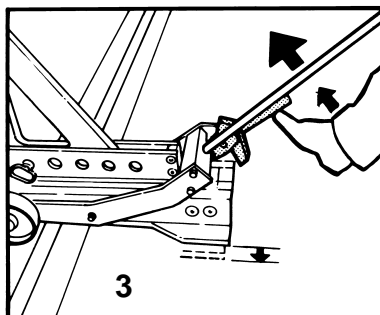

- 3 Heben Sie GLEICHZEITIG die Transportvorrichtung und den Griff, um so die Vorrichtung abzusenken.

Anleitung zum Justieren der Brücken JO 2000/JO 2010

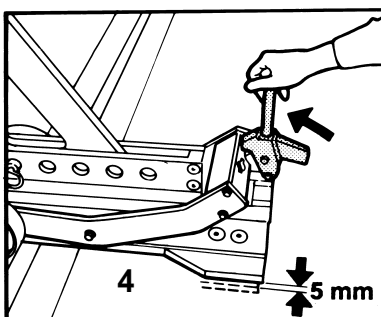

- 4 Bringen Sie den Griff mit der Hand in eine aufrechte Position und justieren Sie die Brücke JO 2000/JO 2010 entsprechend der Abbildung.

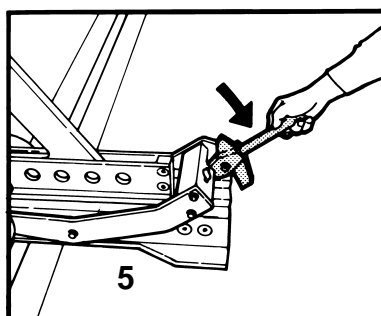

- 5 Brücke durch Herunterdrücken des Griffes absetzen.



JOSAM frame press

Press- und Zugbrücke JO 2000 Gegenbrücke JO 2010

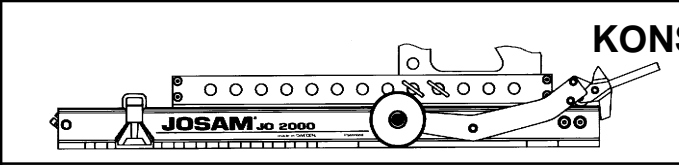
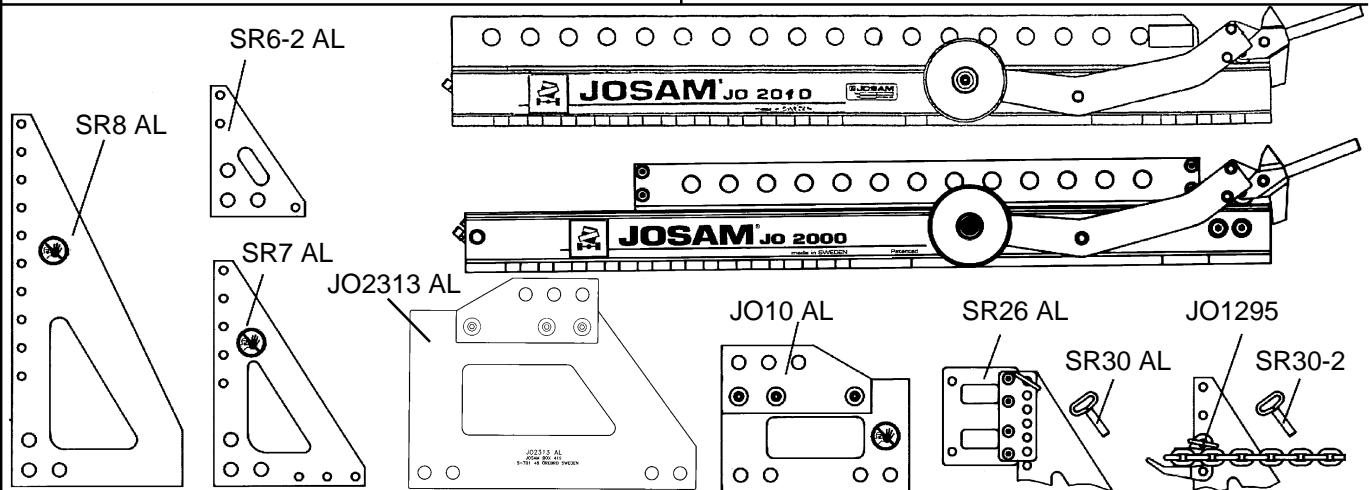

KONSOLE

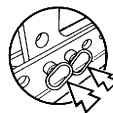
  Zum Sichern der Konsole **IMMER ZWEI** Splinte SR10 verwenden.

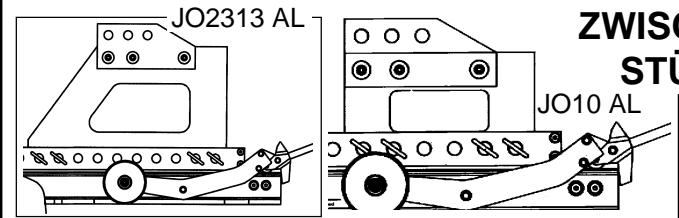

ZWISCHENSTÜCK

Verwenden Sie nur **EIN** Zwischenstück JO2313 AL/JO10 AL.

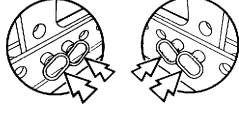
  Benutzen Sie **IMMER 4** Splinte "SR10"

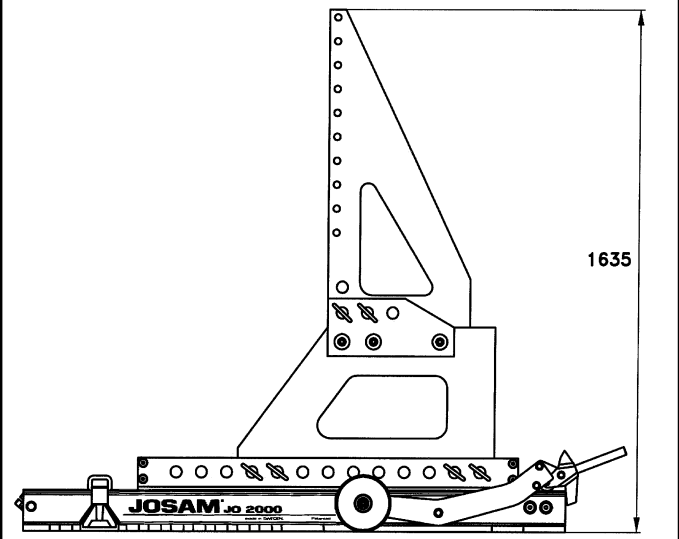

Brücke JO 2000/JO 2010
Zwischenstück JO2313 AL
Konsole SR8 AL

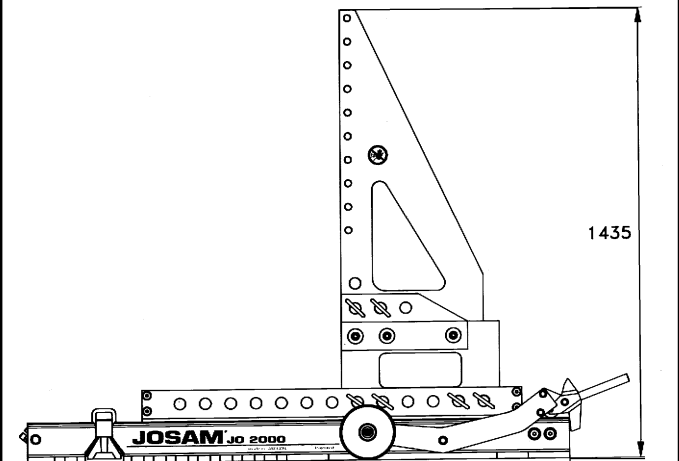
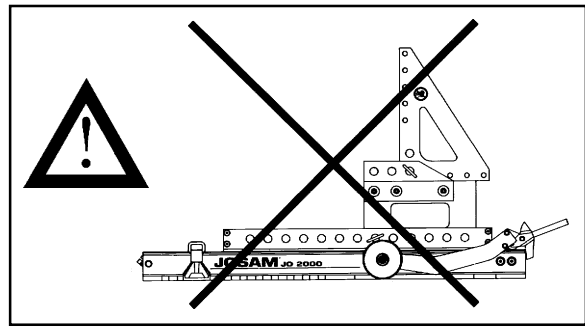

Brücke JO 2000/JO 2010
Zwischenstück JO10 AL
Konsole SR8 AL

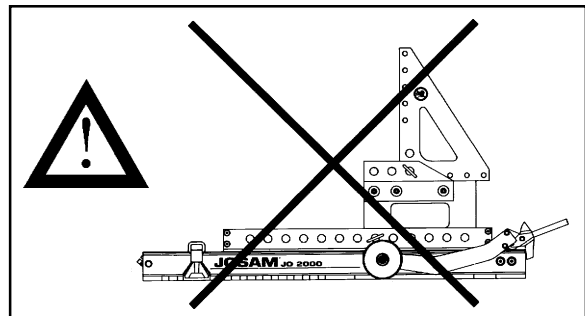



JOSAM frame press

Press- und Zugbrücke JO 2000 Gegenbrücke JO 2010

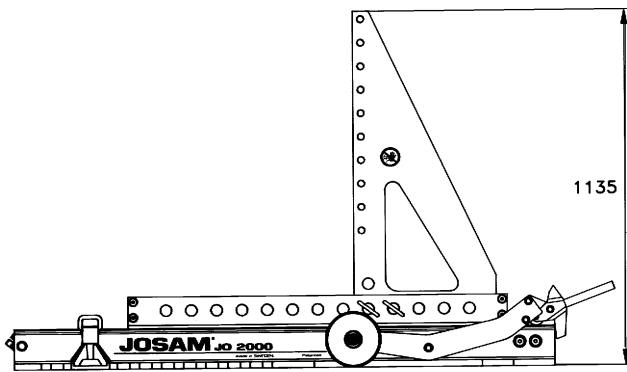

Brücke JO 2000/JO 2010
Konsole SR8 AL

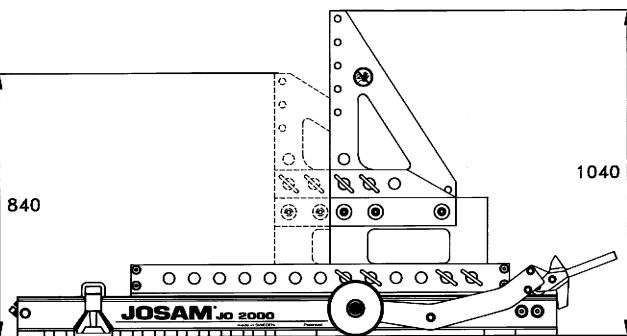
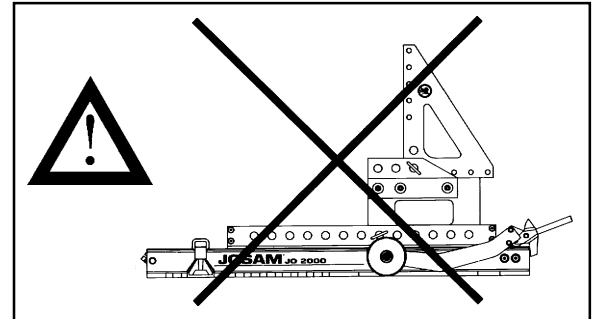

Brücke JO 2000/JO 2010
Zwischenstück JO10 AL
Konsole SR7 AL

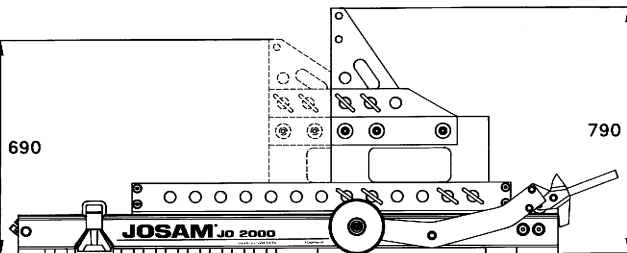

Brücke JO 2000/JO 2010
Zwischenstück JO10 AL
Konsole SR6-2 AL

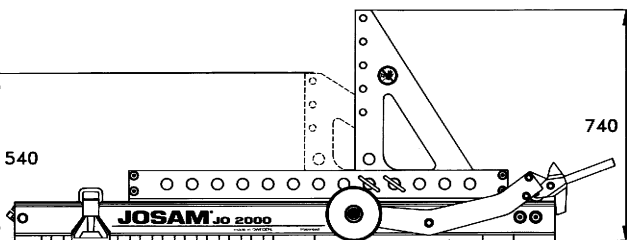

Brücke JO 2000/JO 2010
Konsole SR7 AL

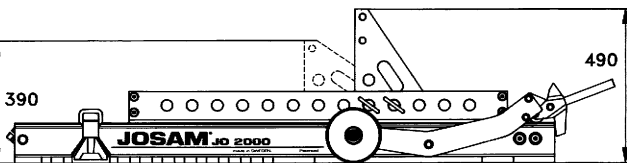

Brücke JO 2000/JO 2010
Konsole SR6-2 AL

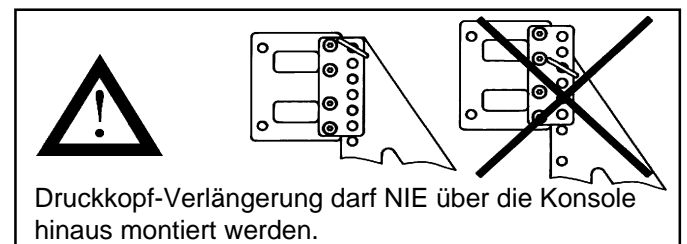

Befestigung der Konsolenhalterung SR26 AL
an der Konsole.

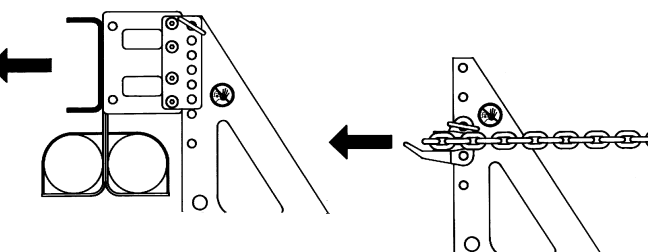

Befestigung des Kettenstückes JO1295 an der Konsole bei Benutzung der Ketten KL 13 und KL 16.



Befestigung des Verankerungshalters JO 1266 mit dem Fundamentrahmen



Benutzen Sie NUR die Verankerungshalter JO1266.

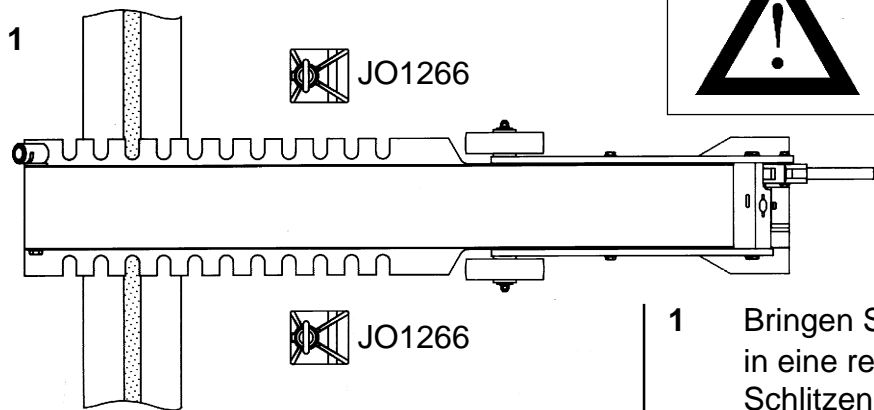



1 Bringen Sie die Brücke JO 2000/JO 2010 in eine rechtwinkelige Lage zu den Schlitzen im Fundamentrahmen.

2 Stecken Sie die Verankerungshalter JO1266 beidseitig von JO 2000/JO 2010 in die Schlitze des Fundamentrahmens.

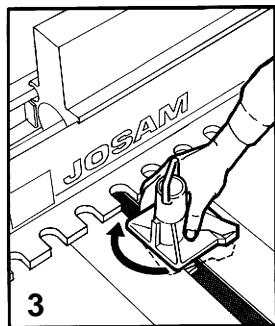
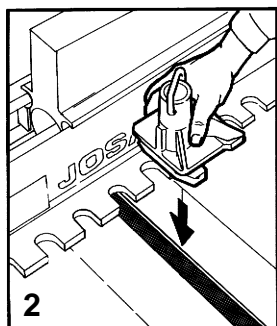
3 Drehen Sie die Verankerungshalter um 90°.

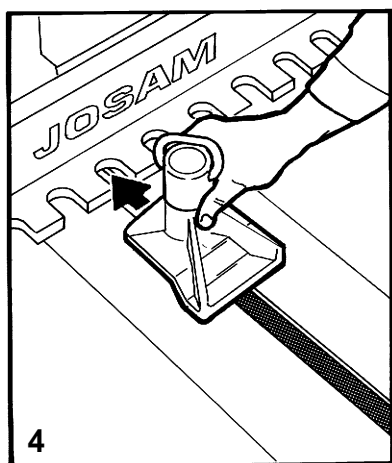
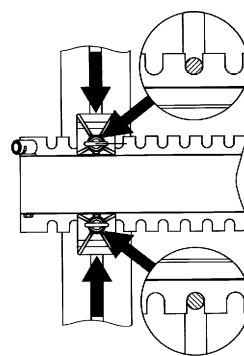

4 Stecken Sie beide Verankerungshalter in die Schlitze der Brücke und schieben Sie diese SOWEIT WIE MÖGLICH gegen die Brücke.



JOSAM frame press

Press- und Zugbrücke JO 2000 Gegenbrücke JO 2010

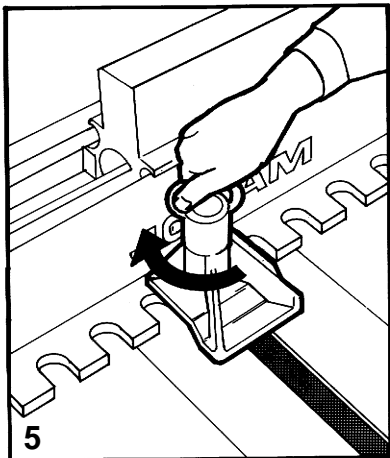

5 DAS ANZIEHEN der Mutter am Verankerungshalter JO1266 KANN PER HAND ERFOLGEN.

6 Verankerung von JO 2000 entsprechend der Punkte 1-5.

PRESSEN/
ZIEHEN

MAX
200 kN
(20 to)

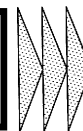

GEGENHALTER

MAX
400 kN
(40 to)



Bevor JO 2000 als Gegenhalter benutzt wird, vergewissern Sie sich, DASS DER HYDRAULIK-ZYLINDER VOLL ZURÜCKGEFAHREN IST.

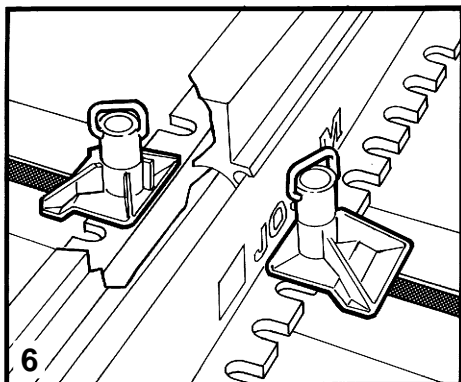

6 Verankerung von JO 2010 entsprechend der Punkte 1-5.

GEGENHALTER

MAX
200 kN
(20 to)



Gegenbrücke JO 2010.
Max. Belastung 200 kN (20 to)

Bei Problemen die Brücke JO 2000/JO 2010 zu den Schlitzen im Fundamentrahmen ausrichten

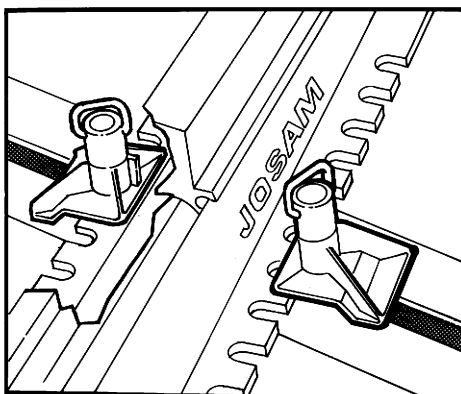

Stecken Sie einen der Verankerungshalter JO1266 SOWEIT WIE MÖGLICH in den Schlitz der Brücke.

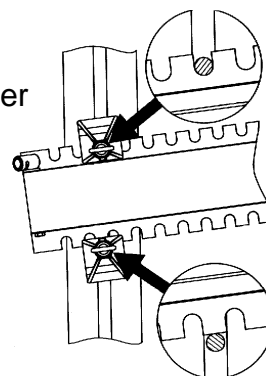



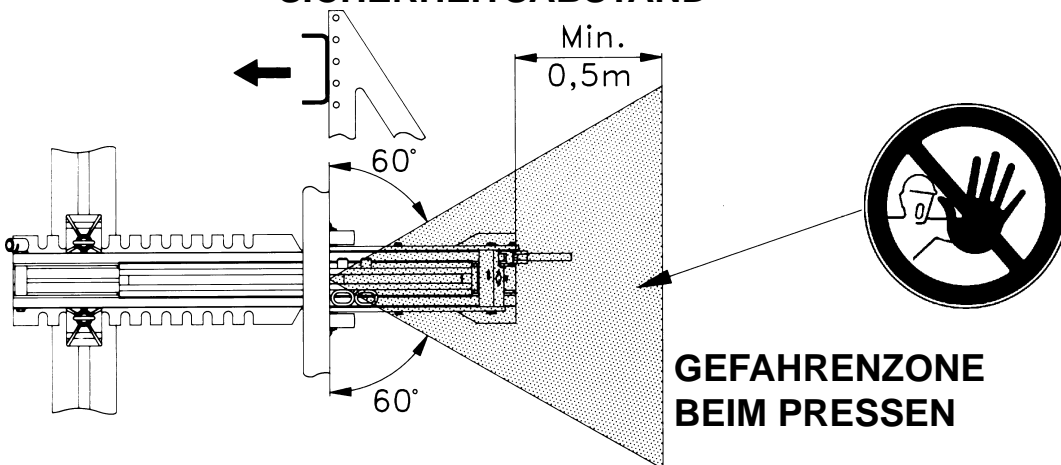

SICHERHEITSABSTAND

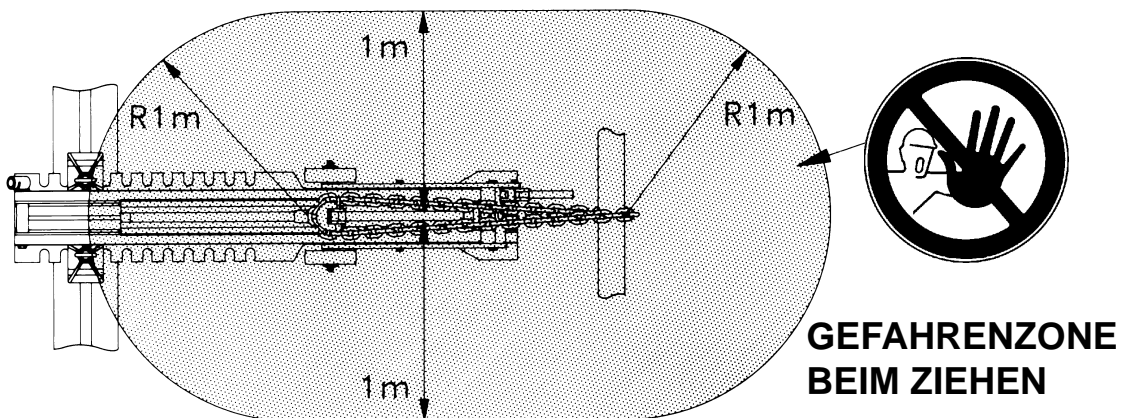

 **Benutzen Sie NUR hochfeste Ketten
KL13-KL16**



BEACHTEN SIE SORGFÄLTIG FOLGENDES:

 Benutzen Sie **NUR** Verankerungshalter JO1266.

  Zum Sichern der Konsole **IMMER ZWEI** Splinte "SR10" benutzen.

Verwenden Sie nur Zwischenstück JO10 AL

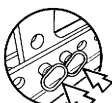
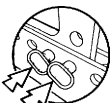
Benutzen Sie **IMMER 4** Splinte "SR10"

 Bevor JO 2000 als Gegenhalter benutzt wird, vergewissern Sie sich, **DASS DER HYDRAULIKZYLINDER VOLL ZURÜCKGEFAHREN IST.**

Druckkopf-Verlängerung darf **NIE** über die Konsole hinaus montiert werden.

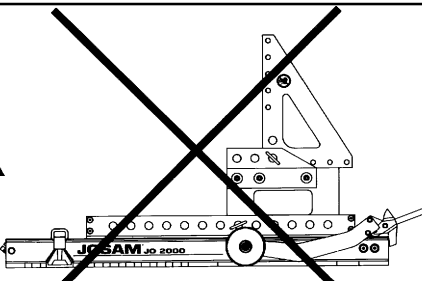
Hersteller:
JOSAM lastbilteknik ab
P.O.B 419 • 701 48 • ÖREBRO, Sweden
Tel: +46 19 30 40 00 • Fax: +46 19 32 03 16
E-mail: info@josam.se • Internet: www.josam.se

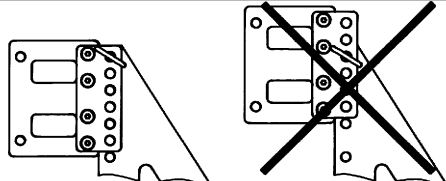