

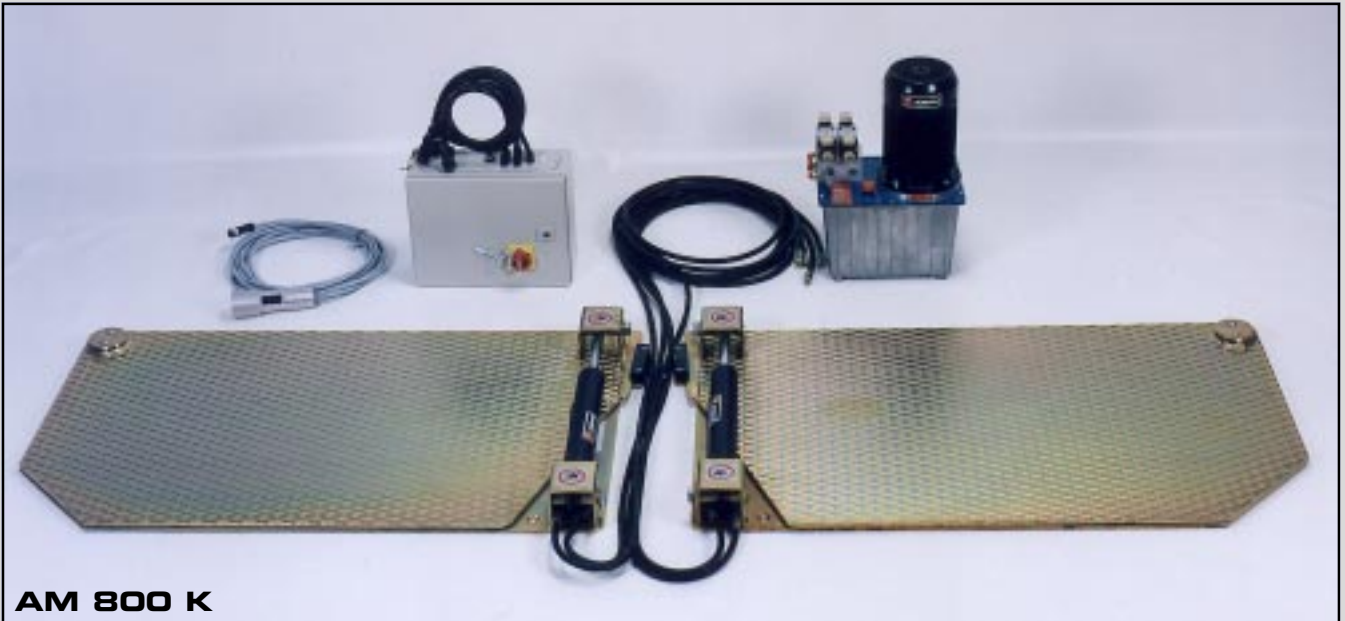

JOSAM



AM 800 K

Spieldetektor AM 800 K und AM 900 K

- ✓ Ein universelles Prüfgerät zur Feststellung von Verschleißerscheinungen an Nutzfahrzeugen, z.B. an Rad- und Achsaufhängungen, Lenksystemen, Federungen etc.
- ✓ Um bei einer optischen Fahrwerkvermessung von NFZ zuverlässige Meßwerte zu erhalten, ist es unbedingt erforderlich, eventuelles Spiel in der Achs- und Radaufhängung, der Federung und dem Lenksystem zu überprüfen und entsprechend zu beheben.
- ✓ Mit dem JOSAM-Spieldetektor wird das Fahrzeug in wenigen Minuten auf die oben aufgeführten Mängel überprüft.

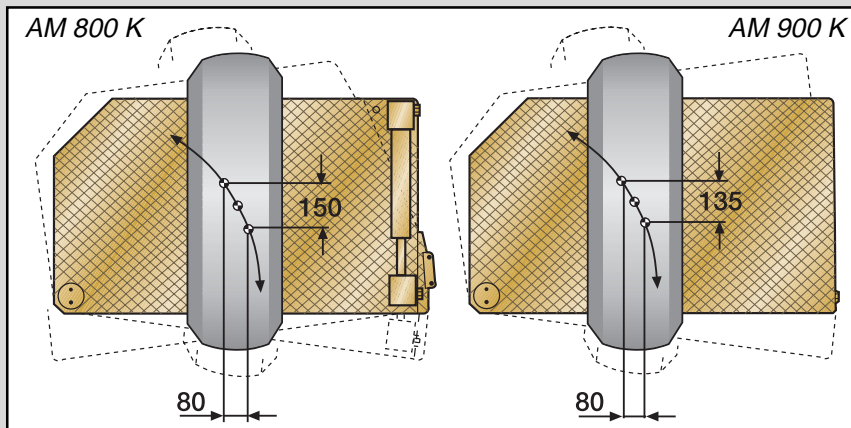

Durch radiale Bewegung der Detektorplatten wird sowohl das axiale als auch das radiale Spiel ermittelt.

Die Räder werden vorwärts, rückwärts und seitlich bewegt.

Die Montage des Spieldetektors ist schnell und einfach. Die Befestigung erfolgt über 3 Spreizdübel.

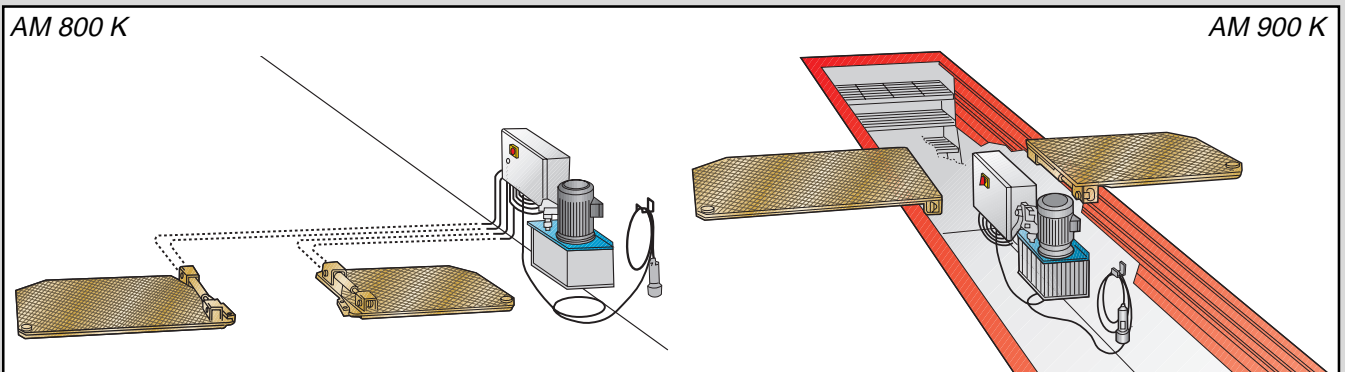

AM 800 K eignet sich sowohl für die Montage direkt auf dem ebenen Werkstattboden oder an vorhandenen Werkstattgruben. Ein Einlassen im Werkstattboden ist ebenfalls möglich. AM 900 K mit unten liegenden Zylindern ist für die Montage an vorhandenen Werkstattgruben konstruiert.

JOSAM Spieldetektor

BESCHREIBUNG

Der JOSAM-Spieldetektor wird eingesetzt für die Überprüfung von NFZ wie z.B. Zugmaschinen, Sattelauflegern, Bussen etc. oder PKWs.

Zur Spielüberprüfung werden die Räder auf die Detektorplatten gefahren und gebremst.

Jetzt werden die Detektorplatten über eine Handsteuerung und das Hydrauliksystem in Bewegung gesetzt. Durch die in die Handsteuerung integrierte Halogenleuchte läßt sich das Achs- und Lenkungs-System gut ausleuchten und eventuelles Spiel sofort erkennen.

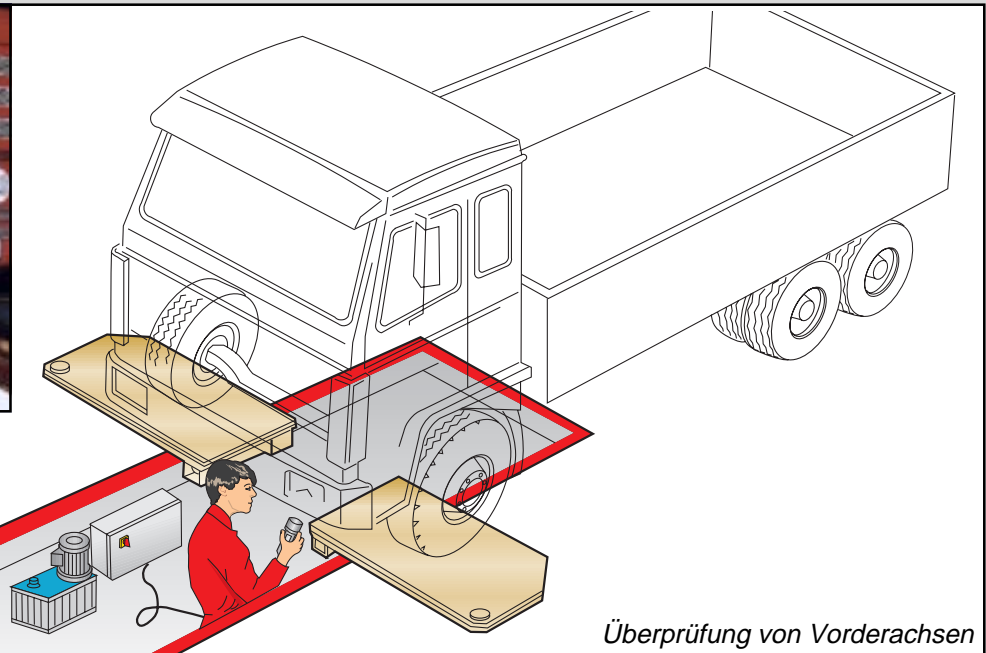
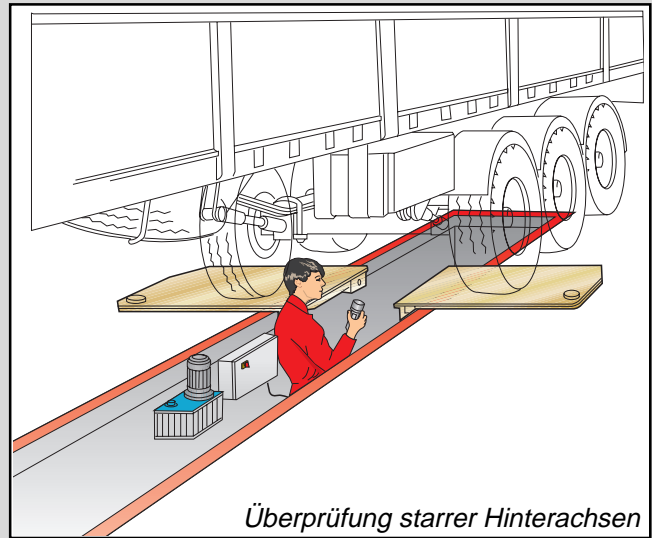

ARTIKEL-NR.	BESCHREIBUNG
AM 800 K	Spieldetektor für Boden und Servicegruben
AM 900 K	Spieldetektor für Servicegruben
AM 975 K	Schlauchsatz für Spieldetektor

TECHNISCHE DATEN:

Max. Achslast: Dynamisch 13 to
 Statisch 20 to

Spannung: 3 x 380 V Drehstrom, 50 Hz.
 (Anders gegen Bestellung)

Seitliches Spiel: ~ 80 mm (AM 800 K) ~80 mm (AM 900 K)

Spiel in Längsrichtung: ~150 mm (AM 800 K) ~135 mm (AM 900 K)



Vertrieb:

Hersteller:



Box 419 • S-701 48 ÖREBRO • SCHWEDEN
Tel.: +46 19 30 40 00 • Fax +46 19 32 03 16
E-mail: info@josam.se • Internet: www.josam.se